

NAUDOJIMOSI PLASTIKINIAIS STULPELIAIS REKOMENDACIJOS

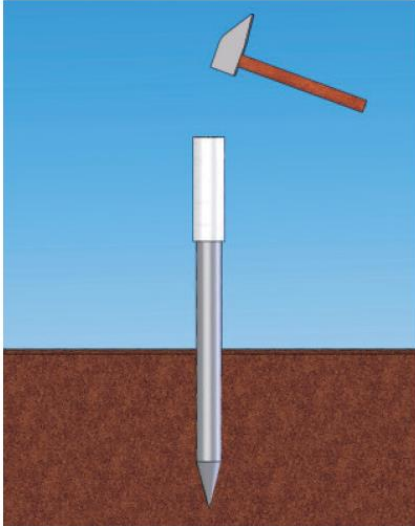

1. Stulpelio įkasimas į žemę

Prieš įkasant stulpelį, patikrinkite žemės kietumą. Jei žemė akmenuota ar itin kieta, rekomenduojama išgręžti stulpeliams skylę mechaniniu ar elektriniu grąžtu. Jei žemė minkšta, smėlėta, stulpelius galima įkalti plaktuku. Kad neapgadintumėte stulpelio, rekomenduojama naudoti guminį plaktuką ir prieš kalant ant stulpelio viršaus uždėti apsaugą (pavyzdžiui, skardinę.)

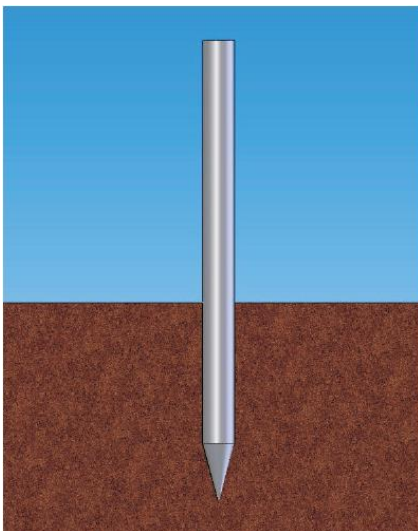

2. Įkasimo gylis

Įleidžiant stulpelį į žemę, gali atrodyti, kad stulpelis šiek tiek lenkiasi. Jei linkimas per didelis ir stulpelis gali lūžti, būtina išsigręžti skylę.

Stulpeliai turi būti įleidžiami į gylį, sudarantį apie trečdalį stulpelio ilgio, bet ne mažesnę nei 50 cm. Stulpelio įkasimo gylis priklauso nuo žemės.

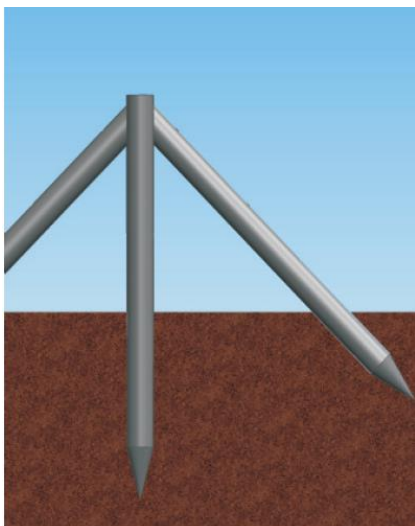

3. Stulpelių parėmimas

Kampinius stulpelius ir kas dešimtą stulpelį rekomenduojama paremti iš abiejų pusių. Ramsčiai turi būti įkasami 45 laipsnių kampų ir patrupinami iki reikiamo ilgio. Ramsčius prie pagrindinio stulpelio pritvirtinkite medšraigčiais.

Įgręžiant izoliatorius (ar kt.), rekomenduojama prieš tai išsigręžti skylę.

KITOS REKOMENDACIJOS

1. Nenaudojamų stulpelių nelaikykite tiesioginėje saulės šviesoje.
2. Nenaudojamus stulpelius laikykite ant lygaus pagrindo (pavyzdžiui, padėklo).
3. Stulpelius apdirbti galima metalui ar medžiui skirtais įrankiais.
4. Jei stulpelius reikia sugręžti vieną su kitu, rekomenduojama iš anksto išsigręžti didesnę nei varžtas skylę, kadangi esant aukštomis temperatūroms, plastikas plečiasi.
5. Įrenginėjami aptvarus, nepertempkite vielos ar tinklinės tvoros, kad stulpeliai nesilenktų. Žemėjant oro temperatūrai, vielą rekomenduojama šiek tiek atlaisvinti.

Dėkojame, kad naudojate ekologiškais gaminiais. Gero ir ilgaamžio naudojimo!